

MANUEL D'INSTRUCTIONS

Chers clients,

Nous vous remercions pour la confiance qui nous a été accordée avec l'achat de votre nouveau poêle. Ce manuel contient des informations importantes concernant l'installation, l'utilisation et l'entretien de l'appareil. Pour ces raisons, nous vous invitons à lire attentivement et à conserver ce fichier, en se référant aux instructions contenues dedans.

Le manuel suivant (partie intégrante de la machine) est joint à la livraison du poêle à granulés. **Nous déclinons toute responsabilité, tant civile que pénale, pour les accidents résultant du non-respect des spécifications qui y sont contenues et de l'utilisation impropre ou incorrecte de l'appareil.**

La responsabilité résultant de modifications et de réparations non autorisées, ou de l'utilisation de pièces de recharge non originales pour le quelles les conditions de garantie du produit sont annulées, est déclinée.

La responsabilité des travaux effectués pour l'installation du poêle n'est pas à la charge du fabricant. **C'est l'installateur qui est le responsable des contrôles relatifs à la cheminée, à la prise d'air et positionnement correct de l'appareil conformément aux réglementations en vigueur.**

Table des matières

1	Détails techniques	3
2	Règles générales de sécurité et d'installation.....	5
3	Installation	8
3.1	Positionnement du poêle.....	8
3.2	Connection au réseau électrique.....	9
3.3	Raccordement à la cheminée	9
3.4	Raccord d'échappement de fumées	10
3.5	Installation d'admission d'air de combustion	11
4	Réglage du poêle	12
5	Caractéristiques du granulé	12
6	Nettoyage du poêle	13
6.1	Nettoyage ordinaire.....	13
6.2	Nettoyage périodique.....	15
7	CONTRÔLES DE SÉCURITÉ ET ALARMES.....	16
7.1	Allumage raté.....	16
7.2	Absence de flamme	16
7.3	Flux d'air et évacuation de fumées.....	17
7.4	Température de fumées	17
7.5	PRESSOSTAT.....	18
7.6	Bougie de préchauffage.....	19
7.7	Alarmes accessoires.....	19
	GARANTIE	19

1 Détails techniques

Combustible à granulés de bois	~6x30	mm
Puissance thermique absorbée max. (P.max)	9,0	kW
Puissance thermique absorbée min. (P.min)	3,50	kW
Puissance thermique nominale max. (P.n)	8,20	kW
Puissance thermique nominale min. (P.n)	3,40	kW
Rendement puissance maximale (P.n)	91,0	%
Rendement à puissance minimale (P.n)	95,90	%
Température des fumées à puissance max.	168,5	°C
Température des fumées à puissance min.	75,6	°C
Émissions de CO à puissance max. (au 13% O₂)	0,018	%
Émissions de CO à puissance min. (au 13% O₂)	0,016	%
Émissions de CO à puissance max. (au 13% O₂)	232	mg/Nm³
Émissions de CO à puissance min. (au 13% O₂)	204	mg/Nm³
Distance minimale des matériaux combustibles côté - arrière - sol	200 - 200 - 0	mm
Puissance électrique absorbée au démarrage	300	Watt
Puissance électrique absorbée en régime	120	Watt
Tension attendue	230	Volt 50Hz
Conforme à la réglementation	EN 14785:2006	



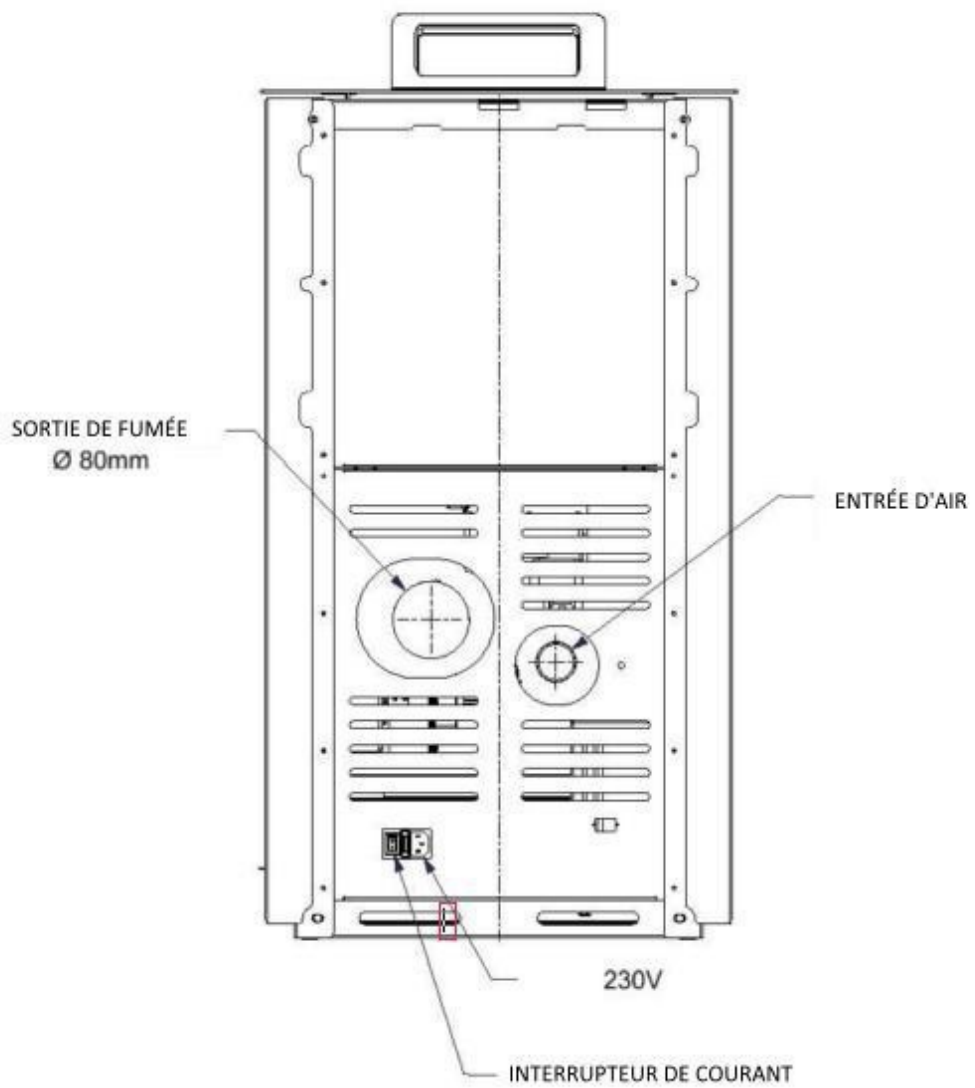

Figure 2. Partie arrière du poêle

2 Règles générales de sécurité et d'installation

- Pour l'installation du poêle, les lois en vigueur pour l'évacuation des fumées dans la cheminée doivent être respectées. Nous vous rappelons que l'installation et les tests du poêle doivent être effectués exclusivement par du personnel spécialisé qui doit effectuer l'assemblage du produit de manière professionnelle et qui doit également vérifier l'efficacité du tirage des fumées avant et pendant la phase de combustion. Sinon, le poêle n'est pas couvert par la garantie. L'installation à faire soi-même est fortement déconseillée. ***"Toutes les réglementations locales, y compris celles qui font référence aux normes nationales et européennes, doivent être respectées lors de l'installation de l'appareil."***
- L'entretien courant du poêle et du système doit être effectué annuellement par un centre d'assistance technique autorisé. Sinon, la garantie n'est plus valable pour toute la période de couverture.
- Le poêle consommant l'air nécessaire à la combustion, il est conseillé de prévoir une prise d'air à l'intérieur de la pièce où est installé l'appareil. (Voir point 1.5)
- Avant chaque allumage, assurez-vous que le brasero est correctement positionné et qu'il n'est pas obstrué par des cendres ou des granulés, que la prise de courant est insérée correctement, que la porte du poêle est bien fermée même en fonctionnement normal et que le bouchon du réservoir est bien fermé.

N'ouvrez pas la porte du poêle lorsqu'il est en marche ou pendant le refroidissement.

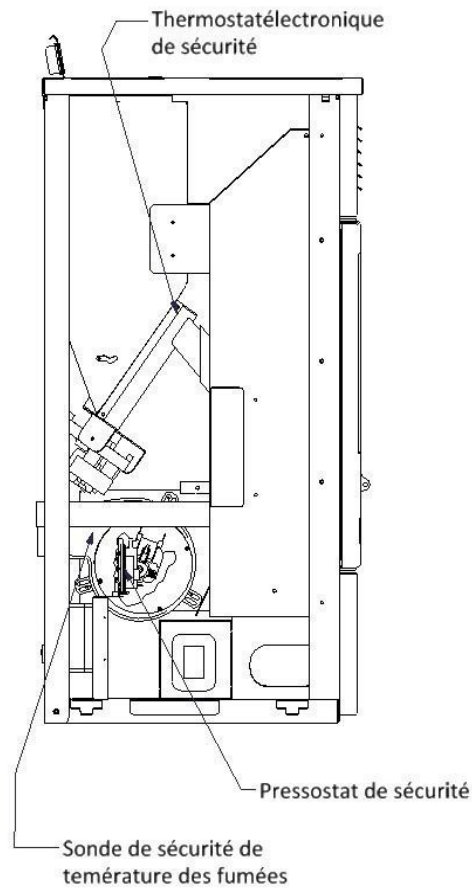

Figure 3 Emplacement des capteurs de commande et des dispositifs de sécurité

Ne touchez pas le poêle dans les parties chaudes, en particulier la vitre et la poignée d'ouverture avec le poêle allumé ou pendant le refroidissement. Ils peuvent provoquer de graves brûlures.

- Si l'allumage échoue, ne pas répéter l'allumage sans avoir vidé avant le brasero des pellets accumulés.
- N'oubliez pas de retirer la sonde ambiante enroulée à l'arrière du poêle du tuyau d'échappement.
- La première fois qu'il est allumé, de mauvaises odeurs peuvent se produire en raison de la surchauffe des composants peints, il est recommandé de ne pas rester et de ventiler la pièce où le poêle est installé.
- Pour un fonctionnement correct, assurez-vous que l'évacuation des gaz de combustion et le tuyau d'admission d'air ne sont pas obstrués et que le poêle a subi un entretien de routine.
- Avant l'installation, assurez-vous que la surface sur laquelle le poêle est placé est capable de supporter son poids.
- Placer une plaque de protection du sol comme base du poêle, surtout si le sol est en matériau inflammable (par exemple parquet ou moquette), celle-ci doit dépasser d'au moins 25/30 cm à l'avant du poêle.
- Pour votre sécurité, il est conseillé de garder une distance d'au moins 25 cm entre les côtés du poêle et tout matériau de revêtement inflammable tel que le bois, le papier peint, etc. Cette attention doit également être portée aux matériaux sensibles à la chaleur tels que les meubles, les fauteuils, les rideaux et les accessoires d'ameublement en général. Ne pas encastrier le poêle dans des espaces confinés et ne pas l'appuyer contre des murs de manière à compromettre la bonne circulation de l'air.
- L'absence de tirage par le conduit de fumée, l'obstruction ou la fermeture du tuyau d'entrée d'air de combustion, altèrent le fonctionnement du poêle qui pendant la phase d'allumage peut provoquer un dosage excessif de pellets dans le brasero en raison d'un allumage retardé de la combustion. Une fumée excessive dans la chambre de combustion peut provoquer l'auto-inflammation des gaz présents avec un violent incendie, il est recommandé en présence de ces conditions de ne jamais ouvrir la porte du poêle.
- N'utilisez pas de liquides inflammables pour allumer le feu.
- Lorsque le poêle est à température, veillez à ne pas vous appuyer dessus, à ne pas toucher le verre et la poignée de la porte.
- Ne laissez pas les enfants seuls près du poêle lorsqu'il est allumé, toutes les parties chaudes du poêle peuvent provoquer des graves brûlures.
- N'effectuez pas de travaux sur le poêle autres que ceux prévus pour une utilisation normale ou recommandés dans ce manuel pour résoudre de petits problèmes et, dans tous les cas, retirez toujours la fiche de la prise avant de travailler. En particulier, même protégé, n'insérez pas vos

doigts entre l'hélice et le tube de tarière lorsque la vis sans fin est en mouvement. Pour retirer un corps étranger coincé, débranchez toujours la fiche d'alimentation de la prise de courant.

- L'allumage automatique du poêle est la phase la plus délicate, il est recommandé de toujours garder le brasero propre afin qu'e l'allumage puisse se dérouler sans problème.
- Pour que le poêle fonctionne correctement, n'utilisez que des granulés de bois de 6 mm de diamètre certifiés et de bonne qualité.
- Les caractéristiques indiquées dans ce manuel peuvent varier selon les conditions d'installation et le type de granule utilisé.
- Évitez absolument de sécher le linge en le plaçant sur le dessus du poêle.
- Évitez absolument de sécher le linge placé sur la grille de séchage ou sur d'autres supports à une distance avant du poêle inférieure à 2 (deux) mètres.
- Évitez absolument d'ouvrir la porte de la chambre de combustion lorsque le poêle est en marche.
- Évitez absolument d'utiliser les flammes du poêle pour allumer d'autres corps, comme des cigarettes.
- Évitez absolument d'utiliser le poêle comme incinérateur, par exemple : papiers, plastiques, cartons, journaux, magazines, etc.
- Evitez absolument d'utiliser des granulés autres que ceux envisagés.
- Si la cheminée prend feu, éloignez-vous et appelez l'autorité compétente.

3 Installation

3.1 Positionnement du poêle

Nous vous recommandons de placer le poêle près d'une cheminée et aux raccordements du système pour le raccordement.

Placez le poêle à une distance d'au moins 25 cm du côté et de l'arrière du poêle des matériaux combustibles, aucune distance ne doit être respectée depuis le bas, mais une plaque de protection du sol est également recommandée. Il est conseillé, dans la mesure du possible, de prévoir un positionnement dans un espace accessible pour toute maintenance.

L'installation du poêle dans des pièces ou des environnements à atmosphère explosive est interdite.

3.2 Connection au réseau électrique

Le poêle fonctionne avec un extracteur de fumée et doit être connecté à l'alimentation électrique. Le poêle fonctionne sous pression à la sortie des fumées. Le poêle ne se condense pas.

Le raccordement électrique du poêle doit être effectué sur une prise de terre, en s'assurant que la tension est celle de l'équipement. Assurez-vous que le câble de raccordement au secteur n'entre pas en contact avec les parties chaude du poêle et qu'il ne soit pas écrasé par celui-ci, afin d'éviter les risques de courts-circuits. Caractéristiques du réseau électrique avec lequel interfacier 220/240 V, 50 Hz.

N'oubliez pas de toujours débrancher le poêle de l'alimentation électrique avant d'effectuer tout entretien et / ou contrôle.

3.3 Raccordement à la cheminée

Le raccordement à la cheminée, qui doit être conforme à la loi et certifié, est une opération importante qui peut compromettre le bon fonctionnement du poêle si elle n'est pas effectuée par un personnel compétent et qualifié. Il ne faut pas oublier que les installations « à faire soi-même » et non selon la loi invalident la garantie.

Avant l'installation, vous devez toujours vous assurer que la section interne et la hauteur de la cheminée sont d'une dimension adéquate pour un tirage correct. Le minimum pour une puissance nominale est de 12 pascal et pour la puissance réduite est de 10 pascal. Assurez-vous également que la cheminée n'est pas obstruée ou mal installée.

N.B. dans la section reliant les tuyaux au conduit de fumée, les réductions de diamètre ne sont pas autorisées par rapport à la sortie prévue dans le poêle; pour assurer un bon fonctionnement, il convient d'éviter l'installation de profilés horizontaux car ils sont soumis à un remplissage de cendres avec une réduction conséquente de la section envisagée, ainsi que pour éviter l'utilisation excessive de courbes, qui doivent être fixées de manière stable pour garantir sécurité maximale et pertes de charge réduites. Avec un chemin d'évacuation des fumées de plus de 5 mètres et dans des conditions de faible tirage (présence de nombreuses courbes, terminaison d'échappement inadéquate, etc.) l'expulsion des fumées peut ne pas être optimale.

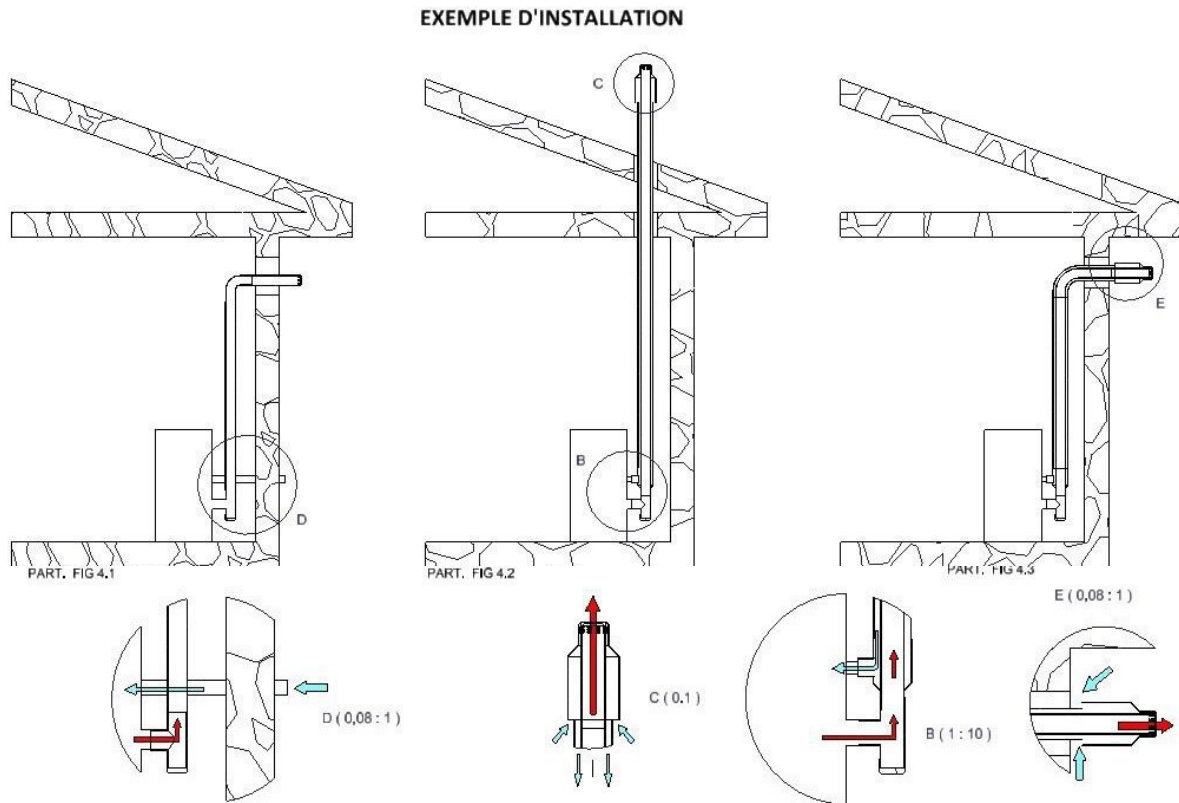

Figure 4 – Configurations d'installation possibles

3.4 Raccord d'échappement de fumées

Il est obligatoire de faire effectuer les travaux par un fumeur qualifié conformément à la réglementation en vigueur. La sortie des fumées peut être raccordée au conduit de fumée en maçonnerie avec sortie au-dessus du toit (sortie de cheminée \varnothing 80 mm, solution avec un coude à 90 °) ou sans conduit de cheminée en maçonnerie (sortie de fumée \varnothing 80 mm, solution avec deux coudes à 90 °).

La sortie de fumée doit avoir le moins de coudes possible et une élévation d'au moins deux mètres pour assurer un tirage naturel en cas de dysfonctionnement du ventilateur d'évacuation des fumées ou de panne de courant.

Le bon fonctionnement du poêle peut varier en fonction de l'installation ; le fabricant n'est pas responsable si l'appareil ne reflète pas les caractéristiques indiquées par le fabricant en raison d'une installation incorrecte. L'installation doit être réalisée avec des tuyaux externes isolés avec des joints en silicone, avec des supports de fixation et avec un raccord en « T » avec bouchon de vidange.

3.5 Installation d'admission d'air de combustion

Le poêle aspire l'air nécessaire à la combustion de l'environnement. Celui-ci doit toujours être réintégré dans l'environnement où le poêle est positionné à travers des prises d'air spéciales qui doivent être protégées par des grilles adéquates, comme indiqué par la norme UNI 10683.

Vérifiez périodiquement que rien ne peut obstruer le passage de l'air (ou assurez-vous que les grilles de ventilation sont positionnées de manière à ne pas être obstruées).

ATTENTION !!! Ne jamais raccorder les conduits d'autres poêles, cheminées, etc. ensemble.

N'oubliez pas:

- Pour un fonctionnement correct, le poêle nécessite le prélèvement d'une quantité suffisante d'air propre (non contaminé) ;
- Avoir une prise d'air adéquate ;
Les sections horizontales doivent avoir une pente $> 5^\circ$ et une longueur < 2 mètres ;
- La section verticale doit avoir une hauteur > 2 mètres ;
- Le conduit de fumée (raccordement au conduit de fumée) doit être accessible pour inspection ;
- Sur le conduit de fumée il doit y avoir un ou plusieurs points de mesure, scellés et hermétiques, pour contrôler les émissions ;
- Nous recommandons de sceller le point d'entrée du conduit de fumée sur la sortie des fumées avec du mastic ou avec un joint haute température ;
- Nous recommandons un drain pour la condensation et pour la collecte des cendres ;
- Contrôle des émissions après l'installation ;
- L'installateur doit fournir des instructions verbales à l'utilisateur final concernant le bon fonctionnement de l'appareil.
- Le système doit être dimensionné en fonction de la puissance thermique produite par le générateur. Faites confiance à un ingénieur thermique pour le dimensionnement.
- Assurez-vous que le cordon d'alimentation (et tout autre câble externe à l'appareil) ne touche pas les pièces chaudes

- La fiche du cordon d'alimentation de l'appareil ne doit être branchée qu'APRÈS la fin de l'installation et du montage de l'appareil et doit rester accessible après l'installation, si l'appareil est dépourvu d'interrupteur bipolaire adapté et accessible
- Interdire l'installation dans les petites pièces, chambres à coucher, etc. et environnements à atmosphère explosive
- Ne versez pas les granulés directement dans le brasero

4 Réglage du poêle

Le « Manuel technique du display d'affichage 16x2 » est fourni avec ce manuel.

À l'intérieur de ce dernier se trouvent les instructions du display d'affichage MicroNova comme interface utilisateur pour les cartes électroniques.

Pour plus d'informations sur la réinitialisation des erreurs, reportez-vous au chapitre 7 CONTRÔLES DE SÉCURITÉ ET D'ALARME de ce manuel.

Lorsque le poêle dépasse le niveau de température maximum, le bouton (fig. 1) du thermostat est activé.

Une fois l'erreur effacée, il faut appuyer sur le bouton de réinitialisation du thermostat avant de mettre le poêle en marche.

5 Caractéristiques du granulé

Le granulé est un composé constitué de différents types de bois pressés avec des procédures mécaniques conformes aux réglementations de protection de l'environnement. L'efficacité et le potentiel thermique du poêle peuvent varier en fonction du type et de la qualité des granulés utilisés. Pour un meilleur fonctionnement, nous vous recommandons d'utiliser des granulés avec les caractéristiques suivantes :

- Dimensions \varnothing 6 \approx mm - Longueur \approx 30 mm - Humidité max. 8 à 9%

Le granulé doit être stocké dans un environnement sec et pas trop froid. Nous vous recommandons de stocker certains sacs de granulés dans des pièces à température et humidité acceptables. La pastille humide et / ou froide (5 ° C) réduit le potentiel thermique du combustible et nécessite un entretien plus important pour nettoyer le brasero et l'ensemble de la chambre de combustion.

Approvisionnement en granulés

Pour charger le réservoir à pellets, ouvrez la porte de chargement située sur le dessus du poêle visible sur la figure 5. Chargez les granulés directement du sac ou à l'aide d'une palette (non fournie). Le niveau maximum de granulés dans le réservoir est de quelques centimètres sous la butée de porte. Une fois que le réservoir est rempli, assurez-vous que le joint périphérique du réservoir à granulés est bien nettoyé des divers résidus de granulés afin d'assurer la fermeture hermétique de la porte. **Il est recommandé de faire attention à ne pas entrer en contact avec des pièces chaudes.**

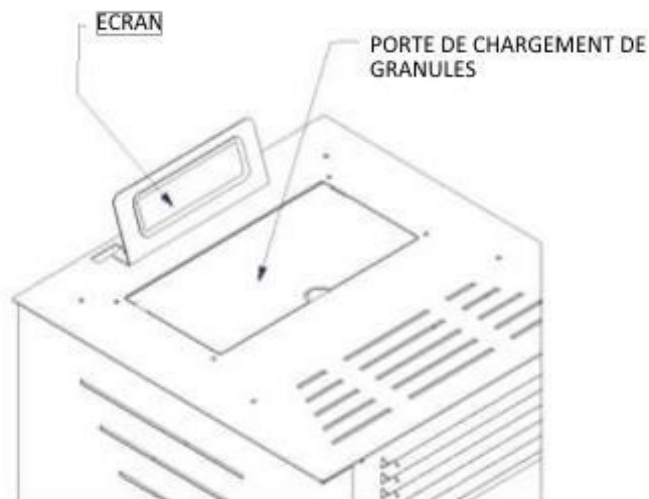

Figure 5. Compartiment du réservoir à granulés

6 Nettoyage du poêle

!! Attention!! : Nettoyez le poêle uniquement éteint et froid.

6.1 Nettoyage ordinaire

Pour un fonctionnement correct et des performances optimales, le poêle nécessite des opérations de nettoyage simples et fréquentes.

Le nettoyage ordinaire peut être effectué par l'utilisateur final.

- Avant d'effectuer toute opération de maintenance, prenez les précautions suivantes :
- Assurez-vous que toutes les pièces du poêle sont froides.
- Assurez-vous que les cendres sont complètement soufflées.
- Assurez-vous que l'alimentation est coupée et ne peut pas être allumée accidentellement.
- Travaillez toujours avec un équipement approprié pour la maintenance.
- Après la maintenance et avant de remettre le poêle en service, vérifiez que toutes les pièces ont été réinstallées dans leurs boîtiers d'origine ainsi que tous les systèmes de protection.

- N'utilisez que des pièces de rechange originales ou autorisées.

Les cendres en excès sont déposées dans le tiroir à cendres situé sous le brasero et si nécessaire, elles doivent être extraites et vidées. L'utilisation d'un aspirateur peut simplifier le nettoyage.

Le verre peut être nettoyé avec un chiffon humide, avec du papier humidifié et trempé dans la cendre ou des détergents appropriés peuvent être utilisés. N'utilisez jamais d'éponges ou de nettoyeurs abrasifs, ils pourraient rayer le verre de manière visible.

Le brasero et la chambre de combustion doivent être nettoyés toutes les 20 heures de fonctionnement.

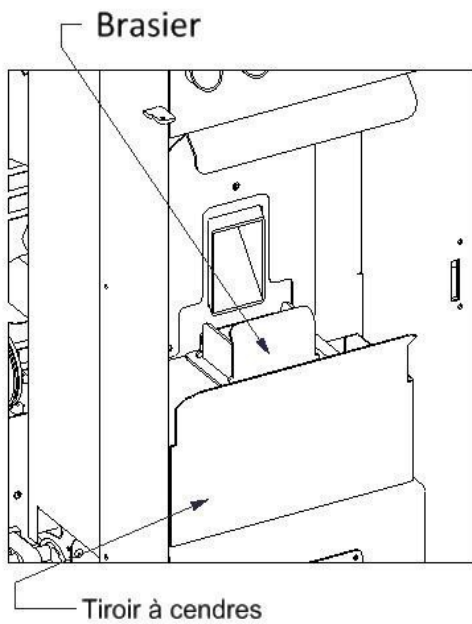
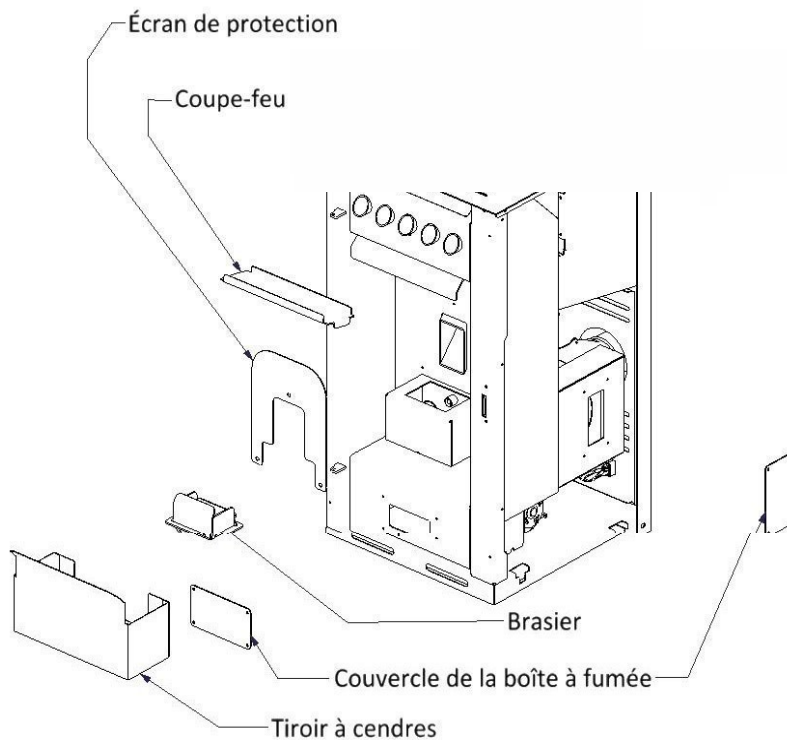

Figure 6. Chambre de combustion

6.2 Nettoyage périodique



Faire effectuer périodiquement (à la fin de l'utilisation saisonnière) par un technicien qualifié un nettoyage complet en suivant les indications suivantes :

Figure 7. Poêle complet et poêle avec les pièces retirées pour le nettoyage

- Nettoyage interne général de l'ensemble de la poêle en retirant le tiroir à cendres, le brasero avec une brosse spéciale.
- Nettoyage en profondeur du brasero et de son compartiment.
- Nettoyez la zone de fumée sous le compartiment du brasero en retirant le couvercle correspondant. Passez la partie interne de la boîte relative à l'aide de l'aspirateur à cendres.
- Nettoyer la boîte à fumée arrière en retirant le couvercle de fermeture correspondant.
- Vérifiez l'état de la sonde des fumées.
- Vérifiez et nettoyez le pressostat et les tuyaux correspondants.
- Vérifiez le fonctionnement des résistances d'allumage.
- Contrôle visuel des câbles électriques, des connexions et du câble d'alimentation.
- Nettoyage de la cuve à pellets et contrôle du groupe moto-réducteur.
- Nettoyer la face interne de la vitre de la porte en retirant les butées internes de la vitre.
- Inspection et nettoyage du tuyau de raccordement au conduit de fumée.

- Nettoyage de la cheminée.

7 CONTRÔLES DE SÉCURITÉ ET ALARMES

Lorsqu'une alarme est reconnue, la carte suivra une séquence d'états logiques qui conduiront à un état **d'erreur stable (5)**, similaire à l'état **poêle arrêtée (2)**. Sauf indication contraire, les états d'arrêt logique suite à une erreur sont similaires aux états logiques utilisés dans la séquence d'arrêt demandée par l'utilisateur ; la différence fondamentale est que le poêle ne peut pas être rallumé tant que la carte n'a pas reçu une commande de déverrouillage de l'utilisateur et que la condition d'anomalie n'a pas été résolue.

Certaines anomalies ne sont pas bloquantes, mais modifient la logique de la carte pour garantir un fonctionnement minimum.

Toutes les alarmes de blocage sont notifiées par une visualisation codée sur le display ; la carte émet une séquence de 5 sons toutes les minutes dans les premières 10 minutes à partir de l'acquittement de l'alarme.

7.1 Allumage raté

L'alarme d'allumage raté (AL 5) est décrite dans le diagramme d'état de l'allumage, NETTOYER LE BRASERO ET RÉPÉTER L'ALLUMAGE à partir de (figure 7). Il est reconnu dans les cas suivants :

1. Lors de l'allumage avec un poêle froid, si la température des fumées n'a pas dépassé le seuil réglé dans le temps défini ;
2. lors de l'allumage avec un poêle chaud, si la température des fumées n'augmente pas d'un delta réglé dans le temps réglé ;
3. pendant le **Fire On (17)**, si la température des fumées descend en dessous du seuil réglé dans le temps défini.

7.2 Absence de flamme

L'alarme d'absence de flamme (AL 6) n'est reconnue que dans l'état allumé du poêle (4), dans le cas où la température des fumées descend en dessous de la valeur [Temp. Fumi On] augmenté de la valeur de [Delta Absence Flamme].

7.3 Flux d'air et évacuation de fumées

1. *Alarme conduit des fumées bouchées.* Lorsqu'il y a une obstruction dans la cheminée, le débit de l'air mesuré diminue ; dans cette situation la carte réagit en augmentant le nombre de tours du moteur pour restaurer le débit souhaité à partir de l'état d'actionnement. Si le débit mesuré est inférieur au débit réglé d'un delta égal à [Delta obstruction flow rate] l / min, les tours de l'extracteur sont contrôlés : s'ils sont supérieurs à une valeur seuil (*) (caractéristique d'un moteur spécifique, voir §3.2.3) une anomalie due à une obstruction est détectée et après un temps égal à [Durée de pré-alarme d'obstruction] une alarme de blocage est signalée (AL 8).

2. *Alarme de porte ouverte.* Dans le cas où la valeur de débit d'air mesurée tombe en dessous de la valeur [Débit critique], une anomalie est détectée en raison d'un manque de débit d'air, typique de l'ouverture de la porte. Après un temps égal à [Durée d'ouverture de la porte], vous entrez dans une condition de pré-alarme : la vis sans fin est désactivée et un voyant d'avertissement sonore signale l'anomalie. Lorsque le débit augmente jusqu'à ce qu'il revienne à une valeur supérieure à la valeur critique, la carte reprend son fonctionnement normal ; sinon, après un temps égal à [Durée de pré-alarme de porte ouverte], l'alarme de blocage A09 sera notifiée.

La plus grande différence entre les deux alarmes que nous venons de décrire est le temps de réponse ; dans les deux cas, en effet, une baisse du débit engendre une augmentation des révolutions de l'extracteur. Si l'obstruction dans la cheminée est élevée, le débit mesuré peut encore descendre en dessous de la valeur de [Débit critique] ; dans ce cas, il y aurait une anomalie due à l'ouverture de la porte, même si la porte du brasero est fermée. Si le capteur de débit n'a pas été monté ou est en panne, le contrôle de débit est automatiquement exclu et les alarmes précédentes ne sont plus décodées. Cet état d'anomalie n'est pas bloquant, mais est signalé à travers le display après 30 minutes de dysfonctionnement.

3. *Alarme d'extracteur de fumée.* Si [RPM control] est activé, la carte attend un signal du capteur Hall à bord du moteur de l'extracteur. Si ce signal est absent pendant une période supérieure à 100 ", l'alarme de blocage A04 est envoyée.

7.4 Température de fumées

Pour gérer les logiques de fonctionnement, il est nécessaire de surveiller en permanence la température des fumées. La lecture de fumée est associée à deux alarmes de blocage :

1. *Panne de la sonde de fumée* : la carte reconnaît si la sonde de température est déconnectée ou cassée en notifiant une alarme AL 2 après 2 ". Compte tenu de l'échelle des valeurs à mesurer et des caractéristiques de l'appareil de mesure, les valeurs de températures très basses (inférieures à 5 ° C) ne sont pas codées. Lorsque cette anomalie survient, puisqu'un arrêt classique ne peut pas être effectué, on utilise un état logique qui maintient les actionnements d'un arrêt standard pendant un temps constant égal à 10 minutes.

Pour des raisons de tolérance des composants électriques, en cas de très basses températures (inférieures à -5 ° C environ), la carte peut signaler une fausse anomalie. Pour cette raison, la reconnaissance du défaut sonde fumées est inhibée dans les états logiques que l'on peut définir comme "froid", comme par exemple l'état poêle éteinte (2) ou pré-allumage 1 (13). Dans l'état de démarrage à froid, cette inhibition est maintenue pendant toute la [Durée maximale d'allumage], à l'exception de la dernière minute : il reste ainsi suffisamment de temps pour réchauffer le milieu environnant et déterminer s'il y a effectivement défaillance de la sonde.

2. *Surchauffe de la sonde des fumées*. Lorsqu'une température supérieure à la valeur [T. Fumes of Alarm] la carte notifie une alarme de blocage à 3 après 5 ". Pour éviter d'atteindre la température d'alarme et l'alarme de blocage correspondante, une logique de pré-alarme a été insérée. Lorsque la température de la fumée dépasse la valeur [T. Pré-alarme fumées] la puissance réglée est diminuée à la valeur minimale, à l'exclusion de toutes les logiques de régulation précédemment décrites ; la vitesse des échangeurs d'air (voir §3.3.1) est augmentée jusqu'à la valeur intermédiaire (niveau 3) si elle est réglée sur une valeur inférieure, afin de pouvoir refroidir le poêle.

Cette condition est maintenue tant que la température des fumées ne descend pas en dessous de la valeur donnée par la différence entre [T. Fumées de pré-alarme] et [hystérésis de pré-alarme]; sinon, si elle persiste pendant une période supérieure à [Durée max. de pré-alarme] secondes, une alarme de blocage AL 3 est signalée.

7.5 PRESSOSTAT

1. *Pressostat d'air de combustion*. Si la connexion utilisée pour le pressostat d'air est ouverte, la carte signale une alarme de blocage après un temps qui peut être réglé grâce au programme d'interface PC. Cette alarme n'est reconnue que si l'extracteur de fumée est activé et a un temps d'intervention qui peut être réglé par l'utilisateur à l'aide du paramètre approprié.

2. *Alimentation de la vis*. Si le motoréducteur de la vis sans fin est déconnecté ou fonctionne mal, le pressostat de sécurité l'interprète comme un circuit ouvert et envoie une information à la carte.

7.6 Bougie de préchauffage

Comme pour la chaîne de sécurité, l'unité de contrôle électronique surveille en permanence la connexion et l'intégrité de la bougie de préchauffage.

7.7 Alarmes accessoires

7.7.1 Niveau de granulés

Lorsqu'il n'y a plus assez de granulés dans la trémie (réservoir à granulés) le poêle se met en défaut.

Il envoie alors un signal à la carte. Remplissez le réservoir et redémarrez votre poêle.

GARANTIE

Pour le défaut de conformité survenu dans les 6 premiers mois de la vie du produit, le consommateur est en droit de réparer le défaut sans frais. Du septième au vingt-quatrième mois en cas d'acceptation d'un défaut de conformité, le consommateur devra supporter le coût de l'appel tandis que le vendeur continuera à supporter les frais de main-d'œuvre et d'éventuelles pièces de rechange fonctionnelles utilisées.

Si le défaut constaté est imputable à des conditions externes et / ou à des événements tels que, à titre purement illustratif et non limité à, une capacité insuffisante des systèmes, une installation et / ou une maintenance incorrectes effectuées par des personnes ne répondant pas aux exigences établies par les lois en vigueur dans le pays de résidence du consommateur; négligence, incapacité d'utilisation et mauvais entretien par le consommateur, par rapport à ce qui est rapporté et recommandé dans le livret d'instructions du produit, qui fait partie intégrante du contrat de vente, cette garantie s'éteint. Les dommages subis par le produit en l'absence de causes prouvées imputables à des défauts de fabrication ne sont pas non plus inclus dans cette garantie. De même, les défauts imputables au défaut de fonctionnement de la cheminée, conformément à la législation en vigueur dans le pays au moment de l'achat, ainsi que tous les défauts du produit dus à une négligence, une casse accidentelle, une altération et / sont exclus de cette garantie. Ou des dommages pendant le transport (rayures, bosses, etc.), des interventions effectuées par du personnel non autorisé et d'autres dommages causés par des interventions erronées du consommateur pour tenter de remédier à la défaillance initiale. En outre, la responsabilité résultant de modifications et de réparations non autorisées ou de l'utilisation de pièces de rechange non originales pour lesquelles les conditions de garantie du produit sont annulées est déclinée.

Les consommables suivants sont exclus de la garantie : joints, céramique ou verre trempé, bougies de préchauffage. De plus, tous les défauts ou dysfonctionnements sur les composants électriques dus à des causes de force majeure non prévisibles par le constructeur sont exclus de la garantie : surtensions, foudre, proximité de pylônes haute tension autres appareils à l'intérieur de l'environnement d'installation pouvant donner lieu à champs magnétiques. La garantie ne peut être appliquée qu'aux pièces défectueuses, tandis que les frais de main-d'œuvre de fin de saison et les frais de déplacement du technicien ne seront pas inclus dans la garantie. Les demandes de réglage des paramètres, les problèmes dus au conduit de fumée, le type de granulés utilisés, l'utilisation de matériel inapproprié ou non conforme ou la négligence du client ne sont pas couverts par la garantie.

Une fois la période de garantie de 24 mois écoulée, toute réparation sera à la charge du consommateur.

AVERTISSEMENTS SUPPLÉMENTAIRES

Utilisez uniquement le granulé recommandé par le fabricant, les granulés Din Plus.

Le poêle ne doit pas être utilisé comme incinérateur. N'utilisez pas le poêle comme échelle ou structure de support.

Ne laissez pas sécher le linge sur le poêle. Toute corde à linge ou similaire doit être maintenue à une distance appropriée.

Risque d'incendie et endommagement du revêtement. Toute responsabilité pour une mauvaise utilisation du poêle est entièrement à la charge de l'utilisateur et dégage le fabricant de toute responsabilité civile et pénale. Tout type de falsification ou de remplacement non autorisé de pièces non originales du poêle peut être dangereux pour la sécurité de l'opérateur et dégage l'entreprise de toute responsabilité civile et pénale. La plupart des surfaces du poêle sont très chaudes (porte, poignée, verre, conduits de fumée, etc.). Il faut donc éviter d'entrer en contact avec ces pièces sans vêtements de protection adéquats ou moyens appropriés tels que des gants de protection thermique. Il est interdit de faire fonctionner le poêle avec la porte ouverte ou avec du verre brisé. Le poêle doit être connecté électriquement à un système équipé d'un système de mise à la terre efficace. Éteignez le poêle en cas de panne ou de dysfonctionnement. L'accumulation de pellets imbrûlés dans le brasero après chaque « échec d'allumage » doit être éliminée avant de procéder à un nouvel allumage. Vérifiez que le brasero est propre et bien positionné avant de le rallumer. Ne l'avez pas le poêle à l'eau courante, celle-ci pourrait pénétrer à l'intérieur et abîmer l'isolation électrique, provoquant un choc électrique.

Les installations qui ne sont pas conformes à la réglementation en vigueur invalident la garantie du poêle, ainsi qu'une mauvaise utilisation et un manque d'entretien tel que prévu par le fabricant.

MAINTENANCE DE FIN DE SAISON

Le nettoyage annuel par le client à effectuer par le centre de service partenaire est obligatoire. Si le nettoyage n'est pas effectué ou est confié à des techniciens indépendants de la société S.I, LA GARANTIE S'ANNULE AUTOMATIQUEMENT. Cet entretien concerne les pièces suivantes : extracteurs de fumée, ventilateur tangentielle, aspiration générale des cendres à l'intérieur du poêle, nettoyage général du conduit de fumée, nettoyage du trou et du tube de raccordement du pressostat.

Le fabricant se réserve le droit de modifier les caractéristiques et les données présentées dans ce livret à tout moment et sans préavis, afin d'améliorer ses produits. Par conséquent, ce manuel ne peut être considéré comme un contrat avec des tiers.