



70%
D'ÉCONOMIES
D'ÉNERGIE

A 
CLASSE
ÉNERGÉTIQUE

CHAUFFE-EAU THERMODYNAMIQUE

AQUANEXT PERFORMANCE

LE CHAUFFE-EAU THERMODYNAMIQUE
PERFORMANT ET ÉCONOMIQUE,
IDÉAL POUR VOS PROJETS DE
RÉNOVATION



AQUANEXT PERFORMANCE, LA SOLUTION ÉCOLOGIQUE ET ÉCONOMIQUE

Avec un COP de 2,86* le nouveau chauffe-eau thermodynamiques AQUANEXT PERFORMANCE se met au service de l'efficacité énergétique et permet de réaliser jusqu'à 70% d'économies par rapport à un chauffe-eau électrique classique.

CONFORT SANITAIRE OPTIMAL

Avec un temps de chauffe de sa cuve inférieur à 8 heures, le chauffe-eau thermodynamique AQUANEXT PERFORMANCE offre un confort sanitaire optimal.

AQUANEXT PERFORMANCE produit 342 litres d'eau chaude sanitaire disponible à 40°C, soit l'équivalent d'un besoin journalier pour un foyer de 5 personnes.

FIABILITÉ ET DURABILITÉ

AQUANEXT PERFORMANCE est doté d'une cuve émaillée en acier bénéficiant d'une protection anticorrosion permanente assurée par une anode en titane à courant imposé. Assurance d'une fiabilité et d'un confort longue durée et ce sans entretien, le chauffe-eau thermodynamique AQUANEXT PERFORMANCE bénéficie d'une garantie de 5 ans sur la cuve et de 2 ans sur les autres pièces.

70%
D'ÉCONOMIES
D'ÉNERGIE

INSTALLATION
POSSIBLE
SOUS
PLAFOND BAS

PROTECTION
PERMANENTE



AQUANEXT PERFORMANCE, LE CONFORT ET LES ÉCONOMIES D'ÉNERGIE À LA PORTÉE DE TOUS

POUR LA
RÉNOVATION

INTERFACE DE COMMANDE INTUITIVE avec 4 modes d'utilisation pré-programmés :

- GREEN
- AUTO
- BOOST
- PROGRAM



QUEL MODÈLE CHOISIR ?

AQUANEXT PERFORMANCE 200

AQUANEXT PERFORMANCE240

Nombre de personnes	👤	≤5	≤5
Économies d'énergie		★★★★★	
PERFORMANCES			
Capacité	l	200	244
Classe d'efficacité énergétique pour le chauffage de l'eau**	% / -	A	A
COP à 7 °C ⁽¹⁾		2,71	2,86
Temps de chauffe		6h19	7h59
Profil de soutirage déclaré		L	XL
Confort sanitaire – volume d'eau chaude à 40°C ¹	l	265	342
Protection anticorrosion		Anode titane à courant imposé modulant + anode magnésium	
Raccordement eau		3/4	
Résistance électrique de secours	W	2000	
Poids	kg	87	92
Plage de fonctionnement	°C	-5 à +42	
Fluide frigorigène		R134A / 95Kg	
Niveau puissance acoustique à l'intérieur	dB(A)	53	
Certification NF Electricité Performance Thermodynamique		★★★	
Tension	V	220-230 Monophasé	
Courant maximum absorbé	A	8,7	
Référence commerciale		3069656	3069657

DIMENSIONS (en mm) 200

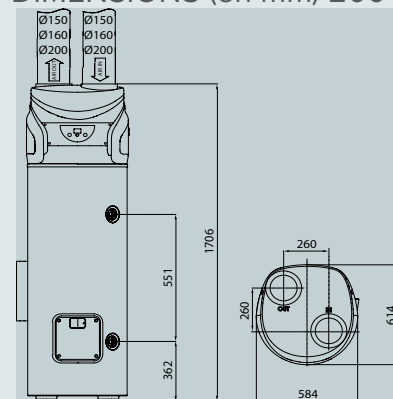

DIMENSIONS (en mm) 240

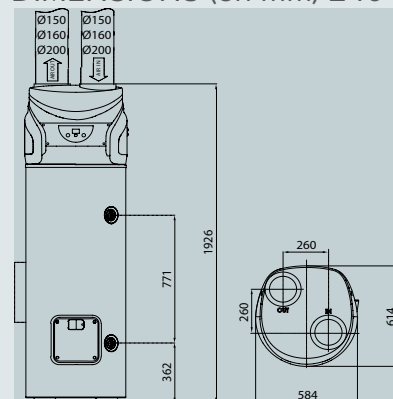

* Selon loi de Finances en vigueur. Un crédit vous engage et doit être remboursé. Vérifiez vos capacités de remboursement avant de vous engager.

** Dans des conditions climatiques moyennes selon en 16-147.

(1) Selon le cahier des charges de la marque NF électricité Performance Thermodynamique n°LCIE 103-15/B.

Ariston propose une solution de financement
aux meilleures conditions pour préserver votre budget.

Pour en savoir plus, rendez-vous sur le site
chaffoteaux.fr



ARISTON TERMO GROUP
Le Carré Pleyel
93521 Saint Denis Cedex
Tél. : 01 55 84 94 94
Fax : 01 55 84 96 01

chaffoteaux.fr

